

NO.	部品コード	部 品 名
1	03001149	ボルト (5/8×24)
2	03001148	スプリングワッシャー (5/8)
3	04001151	逆止弁止めカラー
4	04001146	逆止弁
5	04001451	ステンレスボールSUS (1/2)
6	04101150	Oリング (G90)
7	04101144	内管ヘッド
8	04001124	シャフト
9	04001123	スプリングケースカバー
10	03001122	スプリングケース

NO.	部品コード	部 品 名
11	04001820	スプリング (強) 7.0
12	03001121	スラスト押え
13	04001115	スラストストッパー (B. C側)
14	04001114	スラストベアリング (51105)
15	03001113	Oリング (G50)
16	04001112	ベアリングケース
17	01001102	ろ過網
18	04001103	ヘッドカップリング (R40.5)
19	03001138	オイルシールケース
20	03001137	オイルシール (UE30458)

NO.	部品コード	部 品 名
21	03001136	Oリング (P44)
22	04001132	外管ヘッド
23	03001134	スラストベアリング (51106)
24	04001133	スラストストッパー (O. H側)
25	04101142	内管ヘッドセット
26	04001111	ベアリングケースセット
27	04001131	外管ヘッドセット
28	03001126	アジャストリング (1mm) × 4

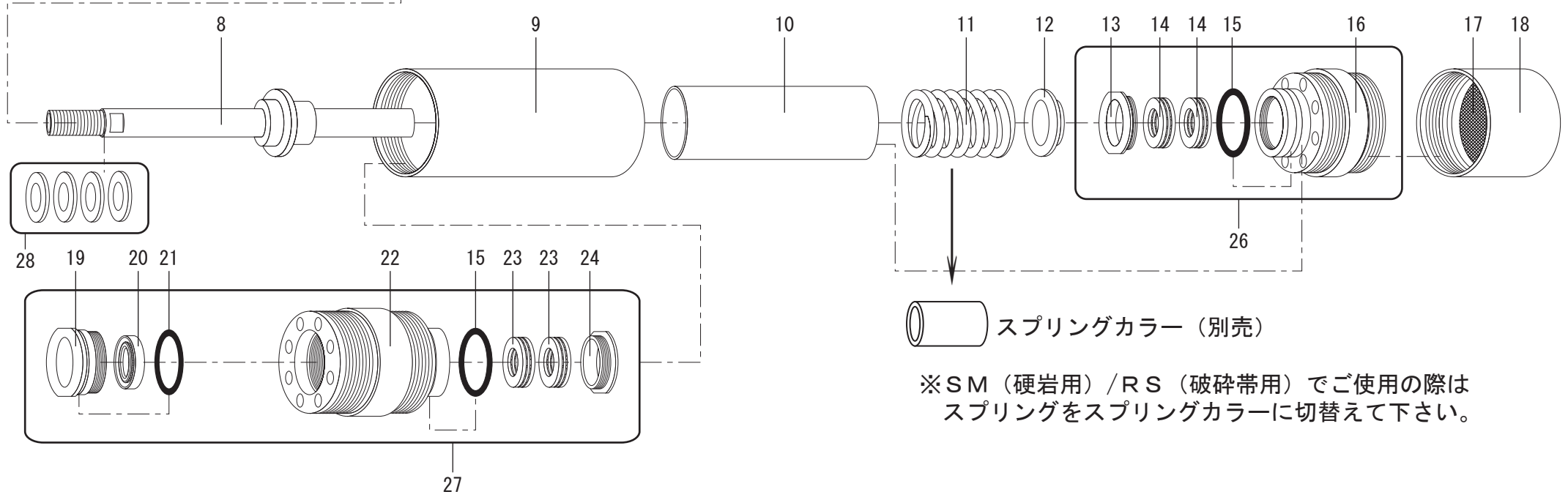
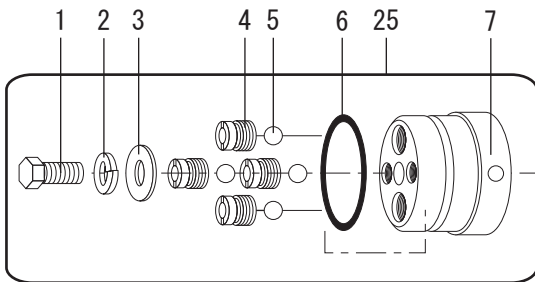

スプリングカラー (別売)

※SM (硬岩用) / RS (破碎帯用) でご使用の際は
スプリングをスプリングカラーに切替えて下さい。